

Data: 21/03/2022	PEDIDO DE COTAÇÃO PRÉVIA DE PREÇOS TERMO DE DOAÇÃO Nº 299462/2021
-------------------------	--

Objeto: AQUISIÇÃO DE PEÇAS – DESGASTE DE MAQUINÁRIOS

Solicitação de compras: 0022/MT-PAR

Item	Descrição	Und	Quant	V. Unit. (R\$)
DM-01	PINO COM TRAVA, 805601794 – MOTONIVELADORA (PATROL) XCMG - (UNHA ESCARIFICADOR)	Unit.	20	
DM-02	DENTE DO RIPPER, 380901118 – MOTONIVELADORA (PATROL) XCMG - (UNHA ESCARIFICADOR)	Unit.	15	
DM-03	LÂMINA 13 FUIROS, 150MM X 8 – MOTONIVELADORA (PATROL) GR1803BR	Unit.	12	
DM-04	PARAFUSOS E PORCAS DA LÂMINA - MOTONIVELADORA (PATROL) GR1803BR	Unit	156	
DM-05	DENTE DA CONCHA, <u>NO MEIO</u> , CARREGADEIRA LW300KV/L	Unit	8	
DM-06	PARAFUSOS E PORCAS DO DENTE DA CONCHA, NO MEIO, CARREGADERA LW300KV/L	Unit	60	
DM-07	DENTE <u>LADO ESQUERDO</u> , COM PARAFUSOS, CARREGADEIRA LW300KV/L	Unit	1	
Total				

Observação: Consta no orçamento os dados do veículo (ficha em anexo)

Exigências:

Para que o orçamento da sua empresa participe da **Cotação Prévia de Preços**, é necessário que o mesmo contenha os seguintes itens:

1. A COTAÇÃO PRÉVIA DE PREÇOS trata-se de aquisição de peças de desgaste de maquinário, em atendimento às necessidades da MTPAR, sendo obra localizada no trecho MT-251 (km 10) estrada para Chapada dos Guimaraes, entrada pelo viaduto em construção, à esquerda acesso com 1,5 km até ao portão de entrada do Parque Novo Mato Grosso. Coordenadas: 15°27'21.8"S 56°05'14.6"W.

2. Toda a apresentação da Proposta Orçamentária deve ser em papel timbrado da empresa, constando: CNPJ, endereço da empresa, telefone, quantidade, preços unitários e total de cada serviço, número do orçamento e responsável pela cotação;
3. Constar a data da emissão do orçamento e o prazo de validade da proposta;
4. Dados para emissão de orçamento:

Associação Agrologística de Mato Grosso

Rua das Pérolas, n. 201, bairro Bosque da Saúde, CEP 78.050-010, Cuiabá-MT

E-mail: cotacao4@agrologisticamt.com.br

CNPJ: 18.715.101/0001-04.

Informações complementares:

5. Forma de pagamento: após **emissão de nota fiscal** em datas úteis que coincidem com nas **terças-feiras ou nas quintas-feiras** da semana.

6. Prazo de entrega: após ordem de fornecimento.

7. Local de entrega: Sede da Associação Agrologística de Mato Grosso, sito a Rua das Pérolas, n. 201, bairro Bosque da Saúde, CEP 78.050-090, Cuiabá-MT.

Elaborado por:

De acordo:

Esdras Warley N. Jesus
CRA-MT 02430
Setor de Cotação/AAGRO-MT

Eng. Gian Roberto Pasquali
RNP Confea/Crea: 1703554680
Eng. Técnico Responsável

ANEXOS : PEÇAS DE DESGASTES MOTONIVELADORA GR1803BR

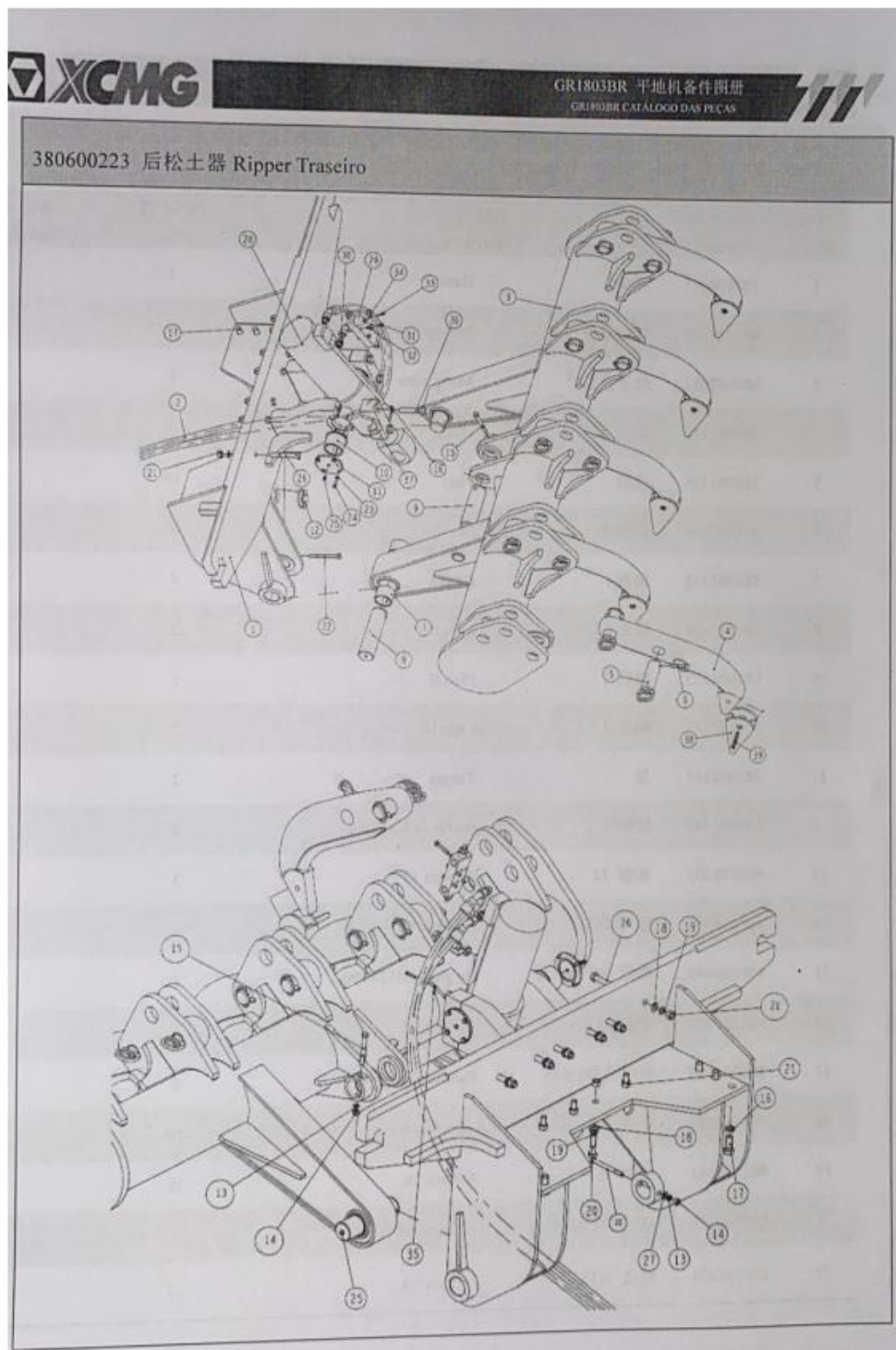

RIPPER TRASEIRO:

NUMERO	CODIGO	DESCRIÇÃO	QTDE
7	380903348	CAPA	4 UN
8	380902193	PINO I	2 UN
9	805604523	PINO II	1 UN
10	380903219	CAPA II	2 UN
38	380901118	DENTE RIPPER	5 UN
39	805601794	PINO DO DENTE	5 UN

EIXO DIANTEIRO:

NUMERO	CODIGO	DESCRIÇÃO	QTDE
1	380906612	JUNTA DE DIREÇÃO LD	1 UN
1	380906611	JUNTA DE DIREÇÃO LE	1 UN
2	803402429	RETENTOR	2 UN
7	380906181	BUCHA INFERIOR	2 UN
13	380906176	BUCHA	4 UN
20	380906164	BUCHA	2 UN
25	800554577	ROLAMENTO	2 UN

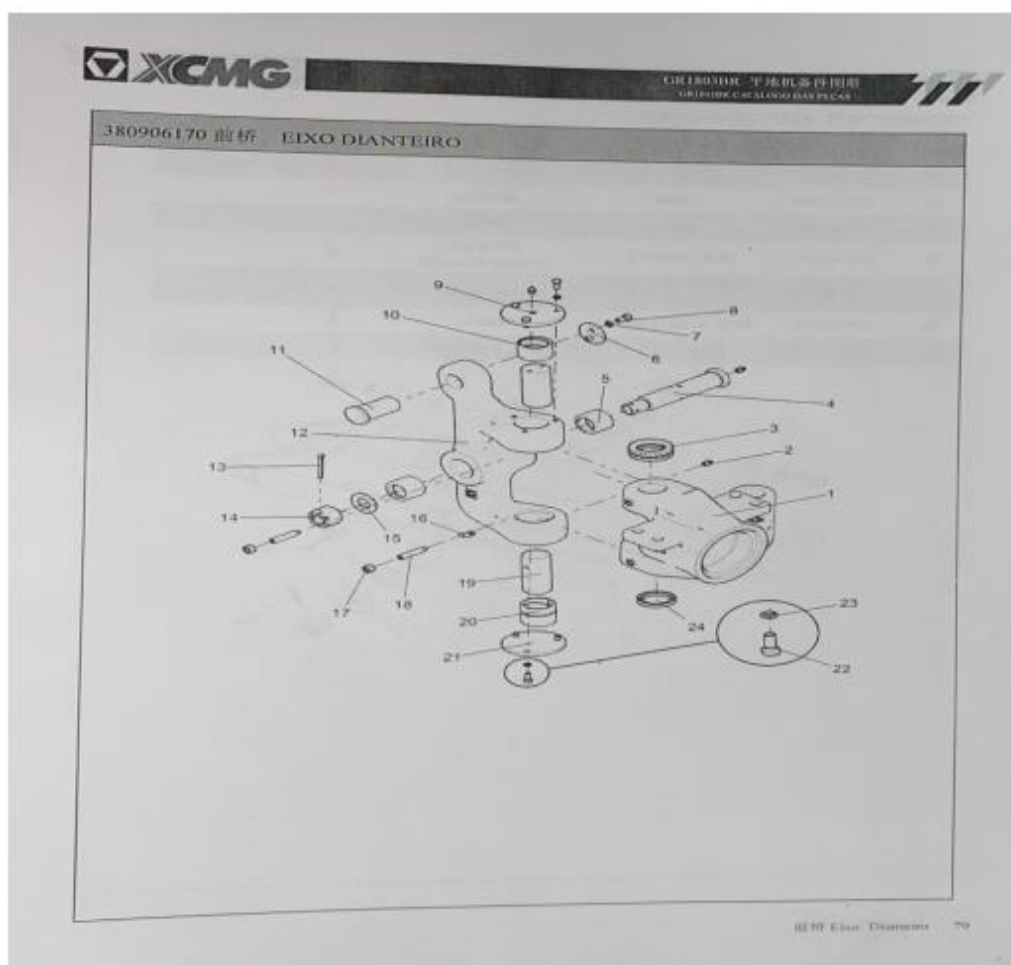

NUMERO	CODIGO	DESCRIÇÃO	QTDE
2	805338444	ARRUELA	2 UN
3	380901071	ARRUELA DE CALÇO	2 UN
4	380901101	JUNTA ARTICULADA	1 UN
5	805048384	PARAFUSOS	16 UN
6	380901069	ABRAÇADEIRA	4 UN
9	380906167	HASTE DA DIREÇÃO	1 UN
16	380901068	JUNTA ARTICULADA	1 UN

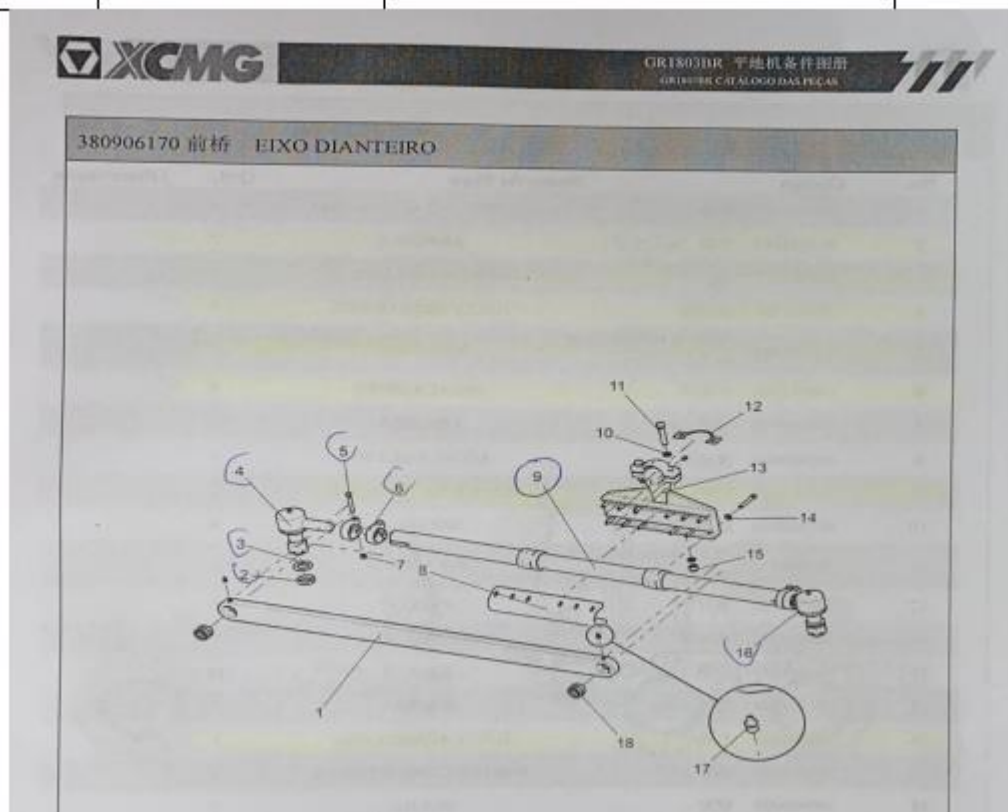

LAMINA:

NUMERO	CODIGO	DESCRIÇÃO	QTDE
2	380501006	LAMINA DIREITA	1 UN
10	805338263	ARRUELA	41 UN
30	805338261	ARRUELA	32 UN
31	805006287	PARAFUSO	32 UN
33	380601559	LAMINA	2 UN
34	805048195	PARAFUSO	40 UN
35	380501007	LAMINA ESQUERDA	2 UN

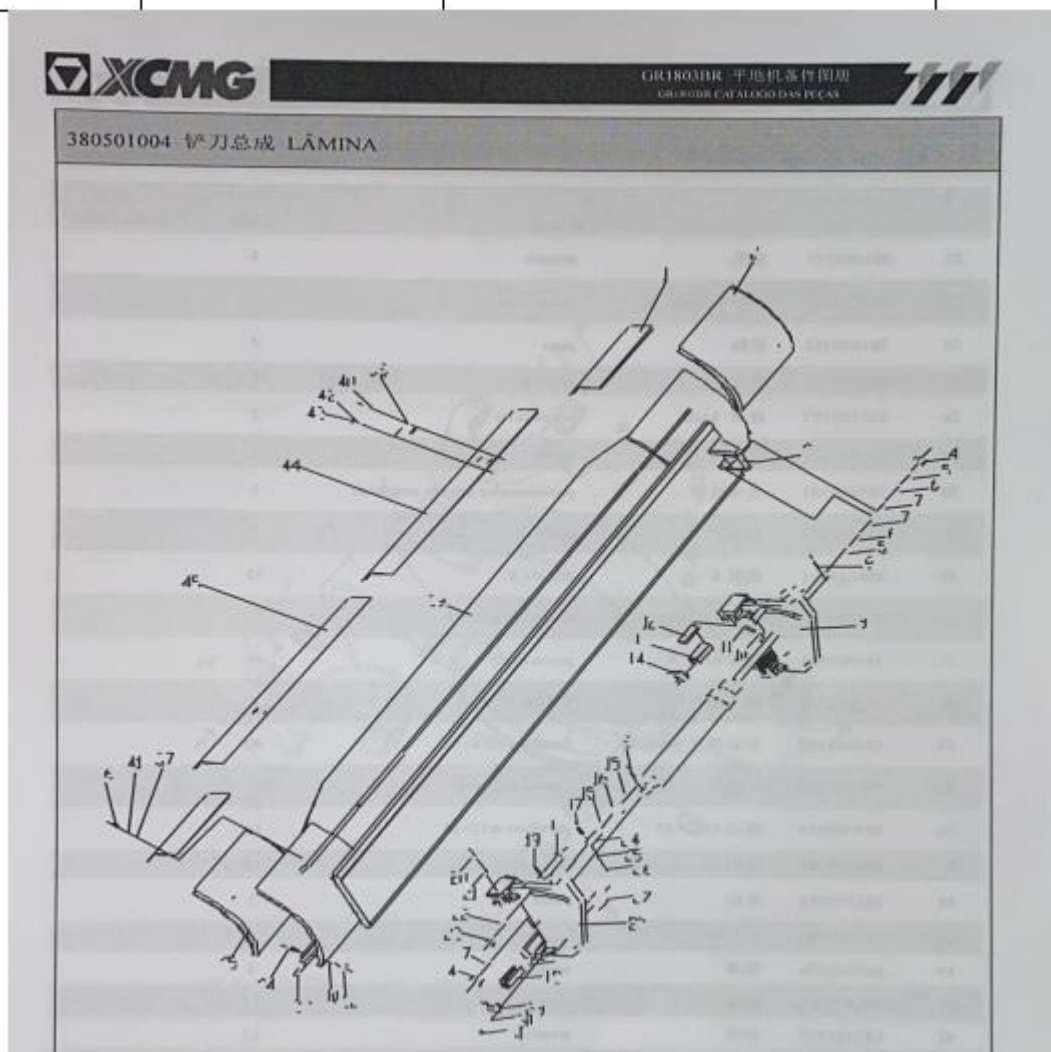

ANEXOS : PEÇAS DE DESGASTE PÁ CARREGADEIRA - LW300KV

SISTEMA DO QUADRO DIANTEIRO

NUMERO	CODIGO	DESCRIÇÃO	QTDE
2	252613826	PINO	1 UN
4	252609715	BUCHA	1 UN
5	252609716	BUCHA	1 UN
7	252609711	PINO	2 UN
8	252609718	PINO	1 UN

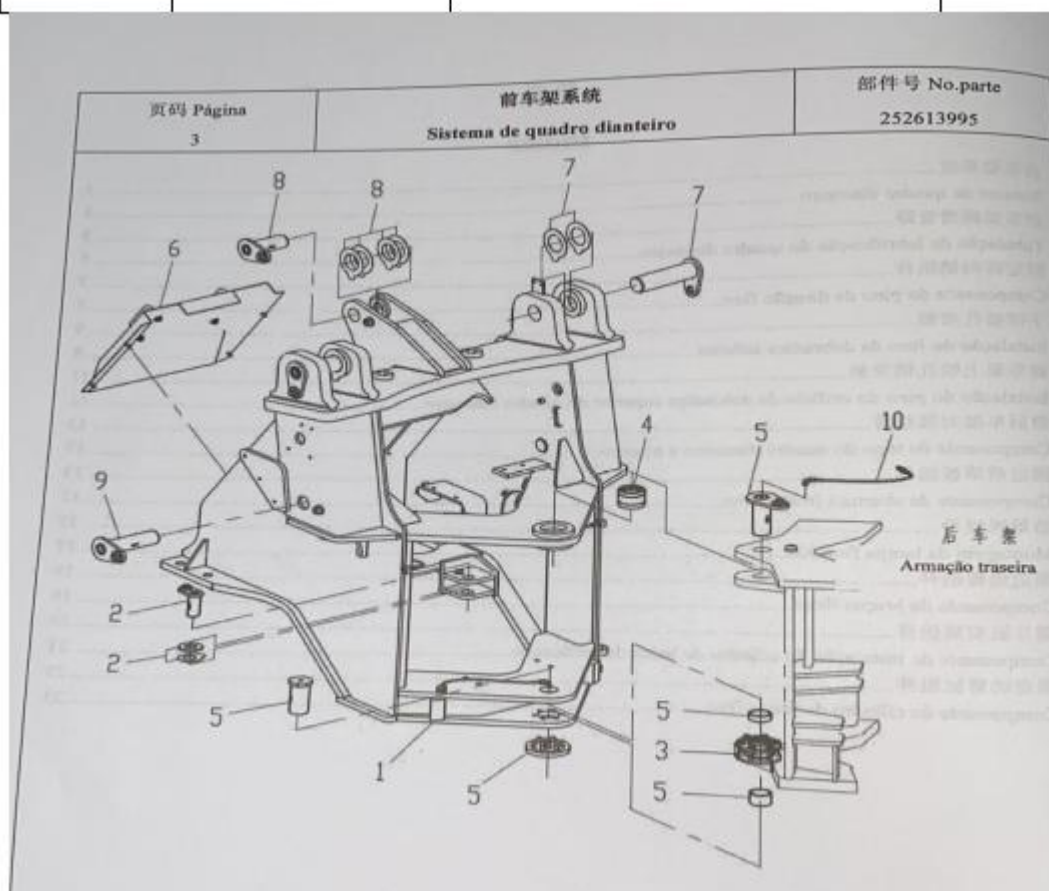

COMPONENTE DO PINO DE DIREÇÃO FIXO.

NUMERO	CODIGO	DESCRIÇÃO	QTDE
1	269902256	PINO DE DIREÇÃO	2 UN
3	251901034	GAXETA	2 UN
4	251901033	GAXETA	2 UN

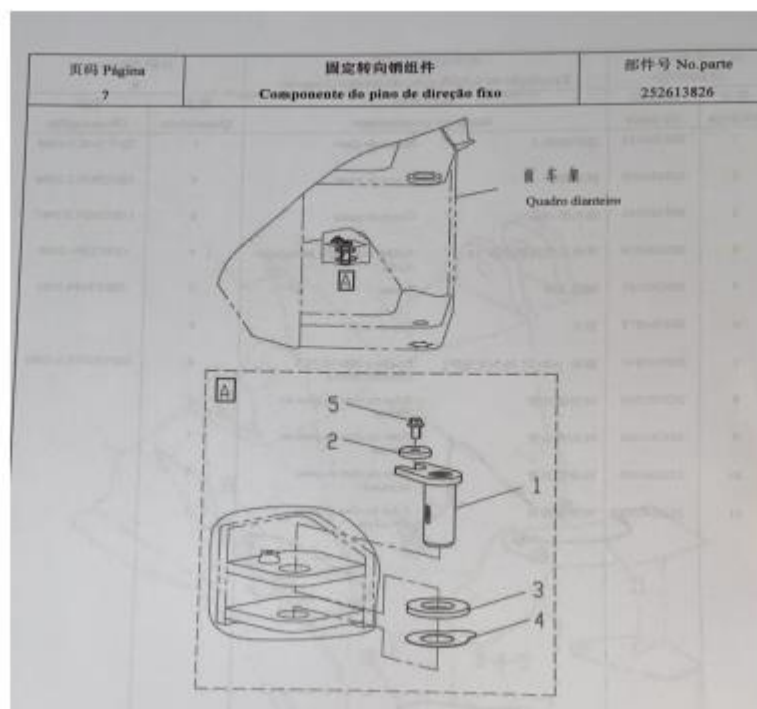

COMPONENTE DE BRAÇOS FIXOS

NUMERO	CODIGO	DESCRIÇÃO	QTDE
1	252604960	PINO DE LANÇA DA ARMAÇÃO	2 UN
4	252101316	CALÇO DE AJUSTE	4 UN

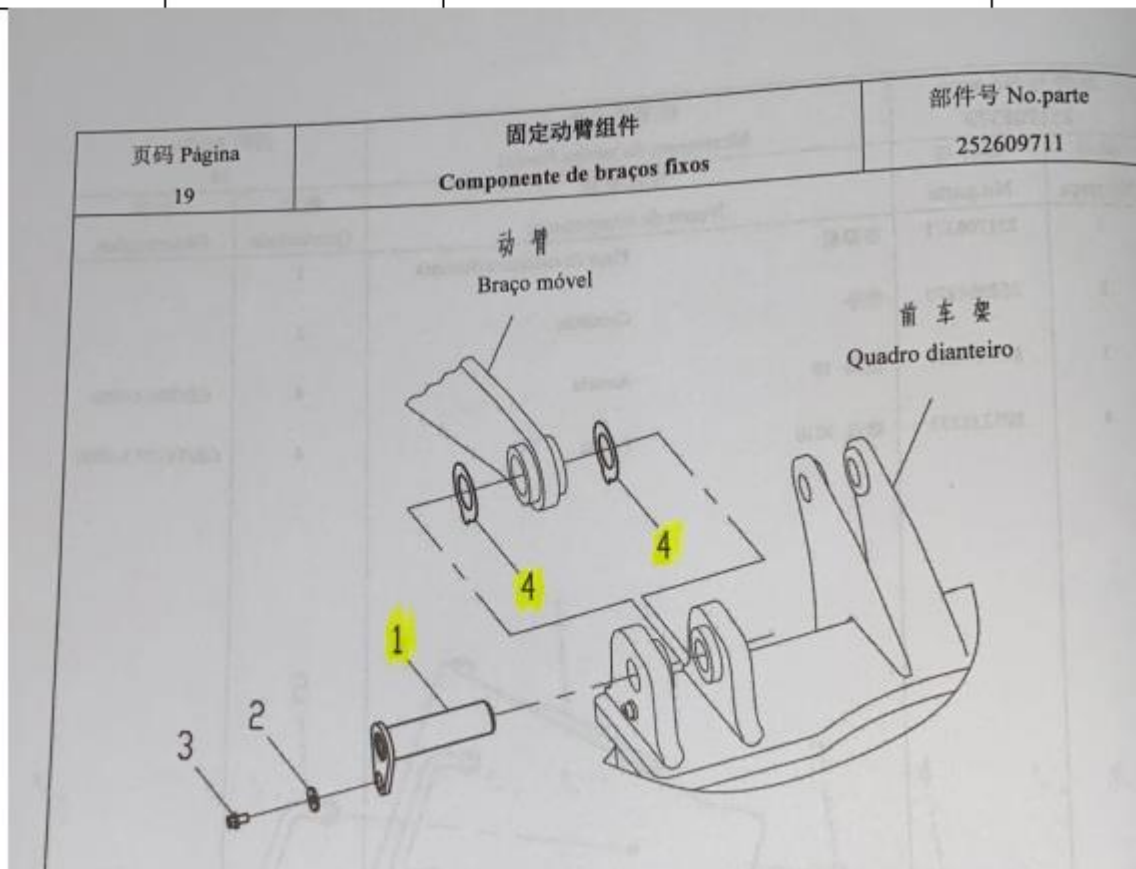

COMPONENTES DE CONEXÃO DE CAÇAMBA

NUMERO	CODIGO	DESCRIÇÃO	QTDE
4	252600341	PINO DA CAÇAMBA	3
5	251900441	ANEL	6

